

NAZWA I ADRES INWESTYCJI

**PROJEKT ZAGOSPODAROWANIA
PLACU ZABAW
oraz ~~SIŁOWNI ZEWNĘTRZNEJ~~
w m. Rychnowska Wola na działce nr 68/1,
jednostka ewidencyjna GMINA GRUNWALD,
obręb ewidencyjny RYCHNOWSKA WOLA**

NAZWA I ADRES INWESTORA

**Gmina Grunwald
Gierzwałd 33
14-107 Gierzwałd**

STADIUM DOKUMENTACJI

PROJEKT BUDOWLANY

JEDNOSTKA PROJEKTOWA

**ARCHITEKTONICZNE BIURO PROJEKTOWE
MARIUSZ KALISZEWSKI
Szafranki, ul. Jesienna 2
14-100 Ostróda**

Oświadczam, zgodnie z art. 20 ust. 4 ustawy z dnia 7 lipca 1994r
– Prawo budowlane (Dz.U. z 2017 r., poz. 1332),
że projekt budowlany został sporządzony
zgodnie z obowiązującymi przepisami oraz zasadami wiedzy technicznej

BRANŻA	UPRAWNIENIA BUDOWLANE	PROJEKTANT
ARCHITEKTONICZNA	uprawnienia budowlane w specjalności architektonicznej do projektowania bez ograniczeń Nr 1/WM OKK/2007	<i>mgr inż. arch. Mariusz Kaliszewski</i> UPRAWNIENIA BUDOWLANE w specjalności architektonicznej, bez ograniczeń, bez ograniczeń NR 1/WM OKK/2007

Kwiecień 2018r.

Dokumentacja chroniona prawem autorskim Dz.U. z 2006r. Nr 90 poz. 631
Powielanie, udostępnianie osobą trzecim bez zgody autora projektu zabronione



IZBA ARCHITEKTÓW
RZECZYPOSPOLITEJ POLSKIEJ

WARMIŃSKO-MAZURSKA OKRĘGOWA IZBA ARCHITEKTÓW
OKRĘGOWA KOMISJA KWALIFIKACYJNA

l.dz.260/ WMOKK//2007

Olsztyn, dnia 1 czerwca 2007r.

sygnatura akt: WMOKK/4/2006

DECYZJA nr 1/WM OKK/2007

Na podstawie art. 12 ust. 1 pkt 1 i ust. 2, art. 13 ust. 1 pkt 1 i art. 14 ust. 1 pkt 1 ustawy z dnia 7 lipca 1994 r. - Prawo budowlane (tekst jednolity: Dz. U. z 2003 r. Nr 207, poz. 2016; dalsze zmiany: Dz. U. z 2004 r. Nr 6, poz. 41, Nr 92, poz. 881, Nr 93, poz. 888 i Nr 96, poz. 959, z 2005 r. Nr 113, poz. 954, Nr 163, poz. 1362 i 1364 oraz Nr 169, poz. 1419 oraz z 2006 r. Nr 12, poz. 63), art. 11 i 24 ust. 1 pkt 2 ustawy z dnia 15 grudnia 2000 r. o samorządach zawodowych architektów, inżynierów budownictwa oraz urbanistów (Dz. U. z 2001 r. Nr 5, poz. 42, z 2002 r. Nr 23, poz. 221 i Nr 153, poz. 1271 i Nr 240, poz. 2052, z 2003 r. Nr 124, poz. 1152 i Nr 190, poz. 1864, z 2004 r. Nr 141, poz. 1492 oraz z 2005 r. Nr 150, poz. 1247).), oraz art.104 i 107 § 1 i 4 ustawy z dnia 14 czerwca 1960 r. - Kodeks postępowania administracyjnego (tekst jednolity: Dz. U. z 2000 r. Nr 98, poz. 1071; dalsze zmiany: Dz. U. z 2001 r. Nr 49, poz. 509, z 2002 r. Nr 113, poz. 984, Nr 153, poz. 1271, i Nr 169, poz. 1387, z 2003 r. Nr 130, poz. 1188, z 2004 r. Nr 162, poz. 1692 oraz z 2005 r. Nr 64, poz. 565 i Nr 78, poz. 682)

stwierdza się, że

Pan

magister inżynier architekt

(tytuł zawodowy)

Mariusz Kaliszewski

(imię lub imiona i nazwisko)

**posiada odpowiednie wykształcenie techniczne i praktykę zawodową
i nadaje się**

UPRAWNIENIA BUDOWLANE

w specjalności architektonicznej do projektowania bez ograniczeń

Decyzja niniejsza jako uwzględniająca w całości żądanie strony nie wymaga uzasadnienia.

Od decyzji przysługuje Pani/Panu odwołanie do Krajowej Komisji Kwalifikacyjnej Izby Architektów. Odwołanie wnosi się za pośrednictwem organu, który wydał decyzję tj. Okręgowej Komisji Kwalifikacyjnej Warmińsko-Mazurskiej Okręgowej Izby Architektów, w terminie 14 dni od dnia doręczenia decyzji.

1. Przewodniczący Komisji: Piotr Kaniewski
2. Sekretarz Komisji: Magdalena Rafalska
3. Członek Komisji: Andrzej Góralski
4. Członek Komisji: Mariusz Szafarzyński

Otrzymują:

1. Mariusz Kaliszewski,

2. Gdy decyzja stanie się ostateczna:

1) Główny Inspektor Nadzoru Budowlanego - w celu wpisania do centralnego rejestru osób posiadających uprawnienia budowlane,

2) okręgowa rada Izby Architektów.

3. a.a.



mgr inż. arch. Mariusz Kaliszewski
UPRAWNIENIA BUDOWLANE
w specjalności architektonicznej do projektowania bez ograniczeń
NR 1/WMOKK/2007



IZBA ARCHITEKTÓW
RZECZYPOSPOLITEJ POLSKIEJ

Warmińsko-Mazurska Okręgowa Rada Izby Architektów RP

ZAŚWIADCZENIE - ORYGINAŁ
(wypis z listy architektów)

Warmińsko-Mazurska Okręgowa Rada Izby Architektów RP zaświadcza, że:

magister inżynier architekt Mariusz Kaliszewski

posiadający kwalifikacje zawodowe do pełnienia samodzielnych funkcji technicznych w budownictwie w specjalności architektonicznej i w zakresie posiadanych uprawnień nr **1/WM OKK/2007**, jest wpisany na listę członków Warmińsko-Mazurskiej Okręgowej Izby Architektów RP pod numerem: **WM-0181**.

Członek czynny od: 27-06-2007 r.

Data i miejsce wygenerowania zaświadczenia: 04-01-2018 r. Olsztyn.

Zaświadczenie jest ważne do dnia: **30-06-2019 r.**

Podpisano elektronicznie w systemie informatycznym Izby Architektów RP przez:
Mariusz Szafarzyński, Przewodniczący Okręgowej Rady Izby Architektów RP.

Nr weryfikacyjny zaświadczenia:

WM-0181-5BBD-2CB9-E7C4-97EE

SPIS ZAWARTOŚCI OPRACOWANIA

Strona tytułowa
Spis zawartości opracowania

I.	PROJEKT ZAGOSPODAROWANIA DZIAŁKI
I.	CZEŚĆ OPISOWA
1.	Przedmiot opracowania
2.	Podstawa opracowania
3.	Inwestor
4.	Istniejący stan zagospodarowania działki
5.	Projektowane zagospodarowanie działki
6.	Wyposażenie
7.	Technologia produkcji
8.	Uwagi
II.	CZEŚĆ RYSUNKOWA
Rys. 1	Projekt zagospodarowania terenu
Rys. 2	Wyposażenie

I. PROJEKT ZAGOSPODAROWANIA DZIAŁKI

I. CZĘŚĆ OPISOWA

do projektu zagospodarowania działki Nr 68/1
we wsi Rychnowska Wola

1. Przedmiot inwestycji

Przedmiotem niniejszego opracowania jest projekt zagospodarowania terenu położonego we wsi Rychnowska Wola na działce nr 68/1 w zakresie wyposażenia istniejącego terenu w plac zabaw oraz siłownię zewnętrzną.

2. Podstawa opracowania

- a) zlecenie inwestora
- b) mapa ewidencyjna
- c) wizja lokalna na przedmiotowym terenie
- d) uzgodnienie koncepcyjne z inwestorem
- e) ustawa z dnia 7 lipca 1994r – Prawo budowlane (Dz.U. z 2017 r., poz. 1332)
- f) ustawa z dnia 27 marca 2003r. o planowaniu i zagospodarowaniu przestrzennym (Dz. U. z 2003r. Nr 80, poz. 717)
- g) Rozporządzenie Ministra Transportu, Budownictwa i Gospodarki Morskiej z dnia 25 kwietnia 2012r w sprawie szczegółowego zakresu i formy projektu budowlanego (Dz. U. z dnia 27 kwietnia 2012r.)
- h) Rozporządzenie Ministra Infrastruktury z dnia 12 kwietnia 2002r w sprawie warunków technicznych, jakim powinny odpowiadać budynki i ich usytuowanie
- i) polskie normy oraz literatura fachowa

3. Inwestor

Gmina Grunwald

Gierzwałd 33

14-107 Gierzwałd,

Adres inwestycji:

Rychnowska Wola, gm. Grunwald – działka nr **68/1**

4. Istniejący stan zagospodarowania działki

Działka jest niezabudowana.

Teren nie jest objęty ochroną konserwatorską i nie leży na terenie szkód górniczych.

5. Projektowane zagospodarowanie działki

Projektuje się plac zabaw oraz siłownię zewnętrzną na istniejącej nawierzchni trawiastej. Elementy zabawowo – rekreacyjne zostaną posadowione na postumentach betonowych i przymocowane za pomocą kotew ze stali nierdzewnej lub ocynkowanej ogniowo zgodnie z wytycznymi producenta.

6. Wyposażenie

6. 1. Plac zabaw

1. HUŚTAWKA PODWÓJNA METALOWA

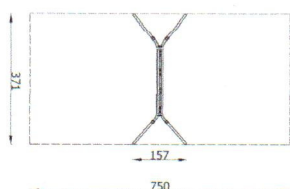

2. ZJEŹDŹALNIA WOLNOSTOJĄCA

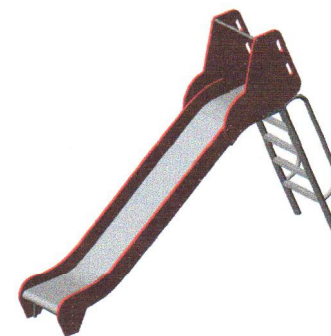
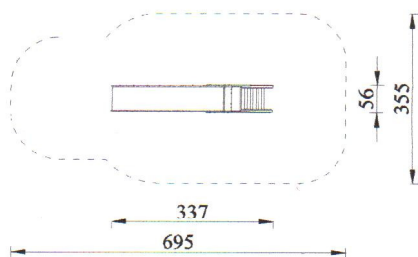

3. BUJAK SPRĘŻYNOWY KONIK

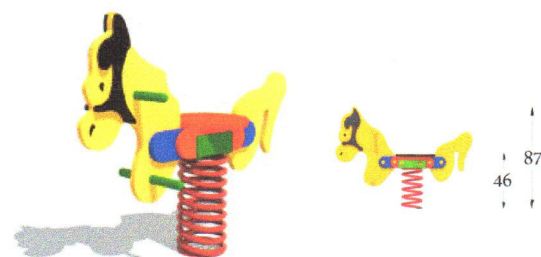

4. WAŻKA NA SPRĘŻYNIE

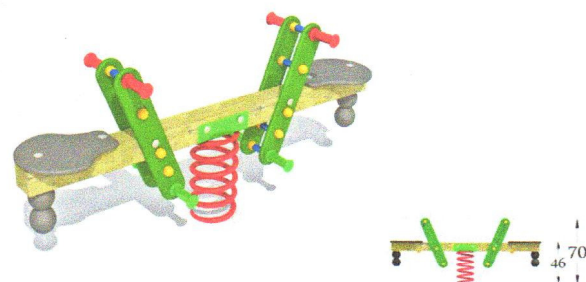
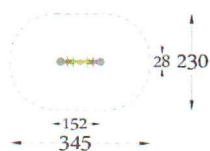

5. ŁAWKA x 1szt.

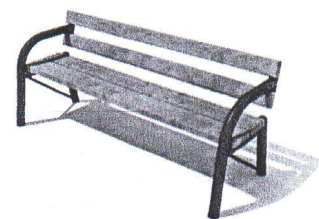
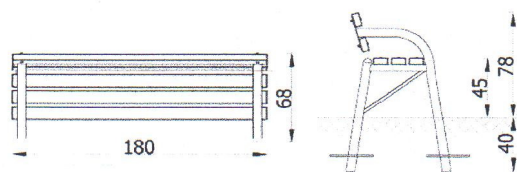

6. TABLICA INFORMACYJNA
REGULAMIN

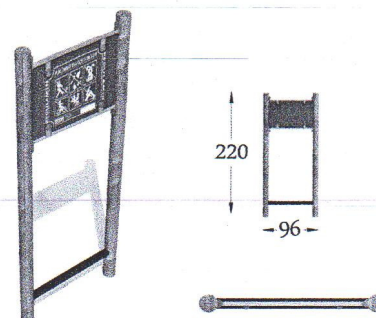

7. Technologia produkcji

Drewno klejone

Elementy konstrukcyjne zestawów wykonane są z drewna klejonego wzdłużnie. Specjalistyczna maszyna obtacza wcześniej przygotowane, sklejone z pięciu warstw w prasie pneumatycznej kwadratowe belki, na okrągłe słupy o średnicy 120 mm jednocześnie frezując cztery wzdłużne ryfle na obwodzie słupów. Proces klejenia znacznie poprawia właściwości wytrzymałościowe drewna a ryflowanie dodatkowo rozpręża materiał, co eliminuje wzdłużne pęknięcia.

Drewno zabezpieczone jest przed wpływem warunków atmosferycznych przez dwukrotne malowanie specjalnym preparatem na bazie olejów naturalnych. Dodatkowym zabezpieczeniem jest posadowienie słupów na metalowych okuciach z prefabrykowanym bloczkiem betonowym, wykluczając kontakt drewna z ziemią przedłużając jego żywotność. Powierzchnia czołowa słupa zabezpieczona jest specjalnym, plastikowym kapturkiem, który eliminuje wchłanianie wilgoci.

Stal

Elementy stalowe, takie jak: rurki zabezpieczeń i dachów, wejściówki, pomosty, poręcze zjeżdżalni, uchwyty i okucia wykonane są ze stali węglowej konstrukcyjnej. Po obróbce technologicznej, czyli cięciu, czyszczeniu mechanicznym, gięciu, wierceniu i spawaniu stal odtłuszczana i fosforanowana jest w myjkach ultradźwiękowych. Po wysuszeniu elementy pokrywa się elektrostatycznie farbą proszkową poliestrową, po czym wędrują do suszarki konwekcyjnej, gdzie w 200°C następuje utwardzenie lakieru. Powłoki proszkowe dobrze zabezpieczają stal przed warunkami atmosferycznymi, są elastyczne, odporne na wgniecenia i ścieranie, co zapewnia długą eksploatację urządzeń bez potrzeby ich renowacji.

Wypełnienia (zabezpieczenia) HDPE

Dachy, zabezpieczenia, ścianki (elementy sprężynowców jako opcja) wykonane są z polietylenowych płyt zwanych HDPE. Materiał ten nie nasiąka wodą, nie pęcznieje, nie rozwarstwa się i nie łamie. HDPE jest barwione w masie, co sprawia, że po zarysowaniu w wyniku intensywnego użytkowania, powierzchnia ma nadal jednolity kolor. Zastosowanie stabilizatorów UV zapewnia aplikacjom trwałość koloru na długie lata bez potrzeby inwestowania w farby i ponowne malowanie. Powierzchnia płyty jest odporna na graffiti, malowanie markerami, długopisami i farbami w spray'u – czyli jest bardzo łatwa do utrzymania w czystości.

Oprócz płyt jednolitych – jednokolorowych, używanych np. w daszkach stosujemy płytę warstwową złożoną z różnych kolorów warstw. Frezując warstwę zewnętrzną, odkrywamy kontrastujący rdzeń, co wykorzystujemy tworząc ciekawe aplikacje i napisy na zabezpieczeniach i ścianach. Rozkrój dachów, zabezpieczeń i elementów sprężynowców odbywa się na komputerowo sterowanych centrach obróbczych, z zastosowaniem diamentowych narzędzi, co zapewnia idealną powtarzalność elementów, sprawia, że krawędzie płyt są wysokiej jakości i nie wymagają dodatkowej obróbki.

Łączniki

Do łączenia elementów metalowych z drewnem, wypraski z wkładkami plastikowymi, w których łącznikiem jest gruby wkręt fi 10. Rezygnując z połączeń śrubowych na rzecz wkrętów, pozbyć się luzujących nakrętek, powstających w wyniku naturalnej zmiany objętości drewna. Zastąpienie śruby grubym wkrętem zapewnia stabilne połączenie, gdyż drewno zmniejszając swoją objętość „ciągnie” ze sobą wkręt.

Kotwy

Elementy konstrukcyjne urządzeń (słupy) należy osadzić na metalowych kotwach przytwierdzonych do betonowych bloczków. Zabieg ten powoduje odizolowanie drewna od gruntu na ok. 10cm, co znacznie przedłuża żywotność drewna. W dolnej powierzchni czołowej słupa, wiercimy cztery wzdłużne otwory na głębokość 200mm. Kolejne dwa otwory fi 18 wiercone są na powierzchni walcowej słupa w odległości 150 i 180mm, w otwory te wsuwane są dwa stalowe trzpienie fi 18 z dwoma połączeniami gwintowymi, w które wkręcone są cztery długie śruby M 10 mocujące metalową kotwę.

8. Uwagi końcowe

Wszystkie roboty budowlano – konstrukcyjne powinny być prowadzone przy użyciu materiałów odpowiadających normom i atestem oraz zgodnie z projektem technicznym, warunkami technicznymi wykonania robót oraz zaleceniami producentów materiałów budowlanych a także z zasadami wiedzy budowlanej, BHP oraz pod nadzorem osoby posiadającej odpowiednie kwalifikacje zawodowe.