

# EKO-RS OLSZTYN KOMPAKTOWA PRZEPOMPOWNIA ŚCIEKÓW P - 6

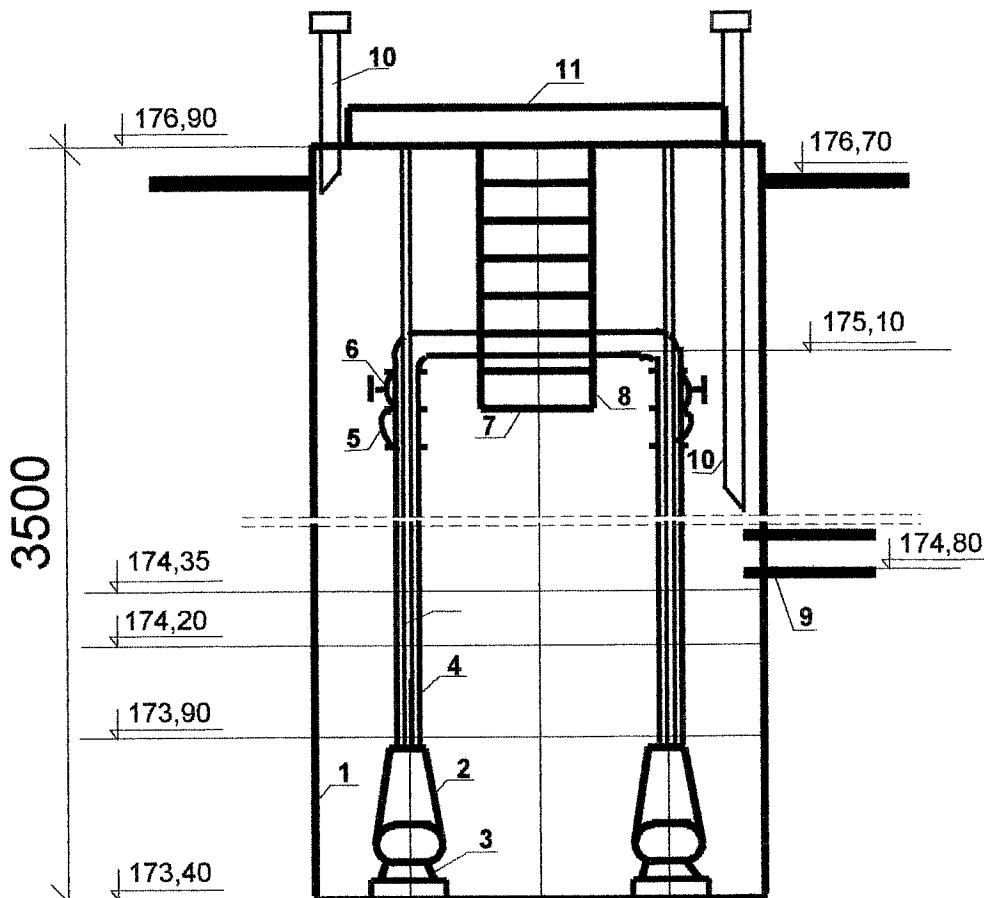

- 1. ZBIORNIK ŻELBETOWY B-45
- 2. POMPA PIRANIA S26/2D
- 3. STOPA SPRZĘGAJĄCA DN 32
- 4. PION TŁOCZNY DN 50
- 5. ZAWÓR ZWROTNY KULOWY
- 6. ZASUWA Z KLINEM OGUMOWANYM
- 7. POMOST
- 8. DRABINA
- 9. TULEJA WŁOTU ŚCIEKÓW
- 10. RURA WENTYLACYJNA
- 11. POKRYWA OTWORU

