

EKO-RS OLSZTYN KOMPAKTOWA PRZEPOMPOWNIA ŚCIEKÓW

P - 4

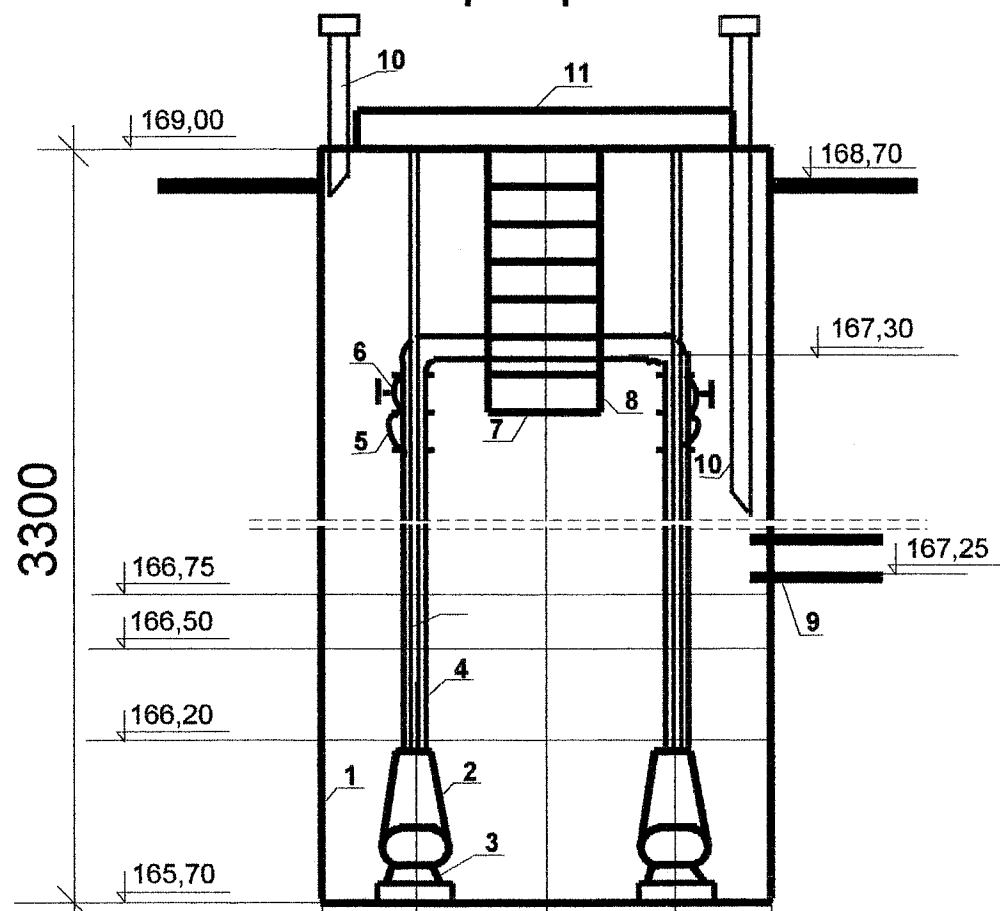

- 1.ZBIORNIK ŻELBETOWY B-45
- 2.POMPA PIRANIA 09D
- 3.STOPA SPRZĘGAJĄCA DN 32
- 4.PION TŁOCZNY DN 32
- 5.ZAWÓR ZWROTNY KULOWY
- 6.ZASUWA Z KLINEM OGUMOWANYM
- 7.POMOST
- 8.DRABINA
- 9.TULEJA WŁOTU ŚCIEKÓW
- 10.RURA WENTYLACYJNA
- 11.POKRYWA OTWORU

